

フジロイヤル重量車 平型

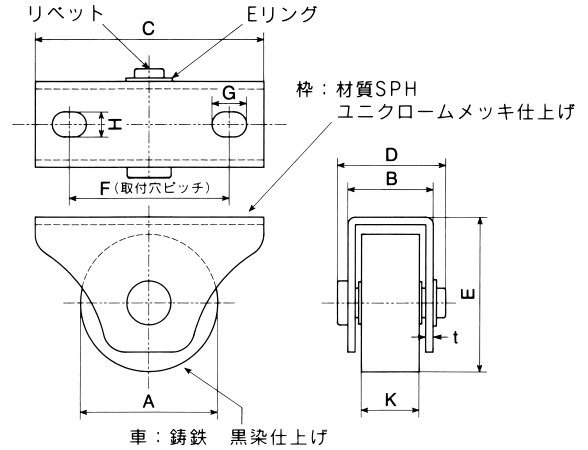

フジロイヤル重量車
平型 (枠付)

R50-R60 密閉型ベアリング 1個
R75-R150 密閉型ベアリング 2個



品番	A (呼称サイズ)	B	C	D	E	F	G	H	K	t	(2個当り) 耐重kg	1梱入	1箱入
R 50H	50	33	100	42	64.5	70	15	11	20	3.2	350	20	2
R 60H	60	37.5	100	47	67.3	70	15	11	25.4	3.2	450	20	2
R 75H	75	37.5	120	47	90.5	95	15	11	25.4	3.2	600	20	2
R 90H	90	37.5	120	47	98	95	15	11	25.4	3.2	700	20	2
R105H	105	40	145	52	121	115	15	11	28	3.2	800	20	2
R120H	120	40	145	52	128.5	115	15	11	28	3.2	1000	12	2
R150H	150	60	250	88	165	185	35	20.5	43	6.0	2000	4	1



フジロイヤル重量車
平型 (車のみ) 芯棒付

R75-R150 密閉型
ベアリング 2個 R50-R60 密閉型
ベアリング 1個

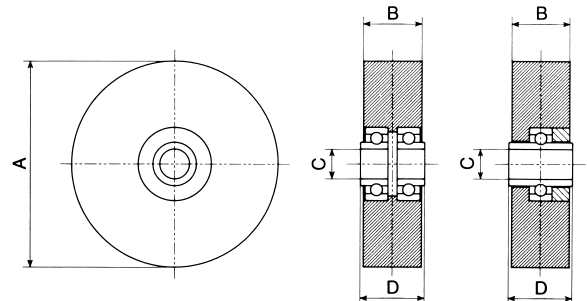

通常の付属芯棒



枠付用芯棒・Eリング・座金



※こちらの場合は必ず「枠付用芯棒セット」と指定して下さい

品番	A (呼称サイズ)	B	C	D	付属芯棒	(2個当り) 耐重kg	1箱入
R 50H-N	50	20	13	25	リベット13φ×75	350	2
R 60H-N	60	25.4	13	28	リベット13φ×75	450	2
R 75H-N	75	25.4	13	28	リベット13φ×75	600	2
R 90H-N	90	25.4	13	28	リベット13φ×75	700	2
R105H-N	105	28	16	31	リベット16φ×75	800	2
R120H-N	120	28	16	31	リベット16φ×75	1000	2
R150H-N	150	43	20	46	M20×80ボルト/ナット付	2000	1

※仕様・寸法については、予告なく変更することがありますのでご了承ください。