

フジキング重量戸車 H型

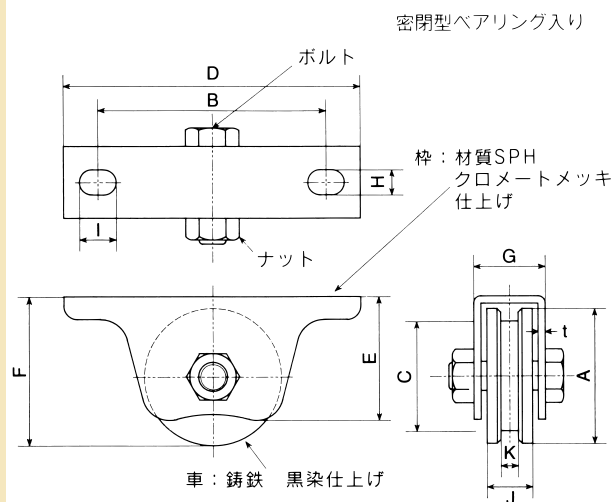

フジキング重量戸車
H型（枠付）



レール：アングル・フラットバー兼用

品番	A (呼称サイズ)	B	C	D	E	F	G	H	I	J	K	t	(2個当り) 耐重kg	使用ボルト	1箱入	1箱入
K 50H	50	86	38	114	49	55	27.9	11	16	18	7.6	3.2	180	M10×35	60	2
K 60H	60	100	48	130	54	65	31.4	11	16	20	7.6	3.2	220	1/2×45	40	2
K 70H	70	120	52	150	64	78	34.4	11	16	24	10.5	3.2	280	M16×50	30	2
K 80H	80	140	62	170	73	88	36	11	16	24	10.5	4	300	M16×50	20	2
K 90H	90	160	69	200	83	100	42	13.5	20	29	12	4	500	M20×60	20	2
K100H	100	186	76	220	92	110	42	13.5	20	30	14	4	600	M20×60	10	2

※別注品として芯棒カシメタイプもあります。



フジキング重量戸車
H型（車のみ）ボルト、ナット付

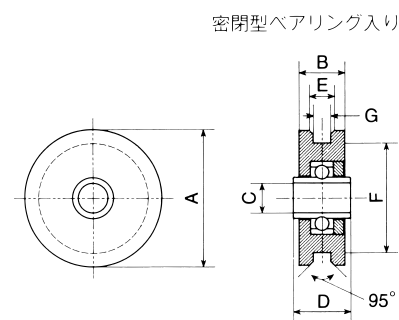

レール：アングル、フラットバー兼用

品番	A (呼称サイズ)	B	C	D	E	F	G	使用ボルト	1箱入
K 50H-N	50	18	10	21.5	11	38	7.6	M10×35	2
K 60H-N	60	20	13	25	11	48	7.6	1/2×45	2
K 70H-N	70	24	16	28	16	52	10.5	M16×50	2
K 80H-N	80	24	16	28	16	62	10.5	M16×50	2
K 90H-N	90	29	20	34	21	69	12	M20×60	2
K100H-N	100	30	20	34	22	76	14	M20×60	2

※仕様・寸法については、予告なく変更することがありますのでご了承ください。